

DH-PFA121

Boîte de raccordement étanche



Caractéristiques

- Conception esthétique
- Matériau : aluminium
- Boîte de raccordement IP66

Spécifications Techniques

Modèle	DH-PFA121
Général	
Matériel	Aluminium
Dimension	134,0mmx133,5mmx56,0mm (5,28"x5,25"x2,20")
Filetage de tuyau	G3/4"
Poids	0,54kg(1,19 livres)
Charge	3,0kg(6,61 livres)
Couleur	Blanc
Protection	IP66
Temp de fonctionnement	De -40°C à +60°C(de -40°F à +140°F)
Humidité	0 à 90% RH
Modèle Applicable	Consultez "Sélection d'accessoires"

Informations sur le produit

Type	Modèle	Description
Montage Caméra	DH-PFA121	Boîte de raccordement étanche
	PFA121	Boîte de raccordement étanche

Dimensions (en mm/pouce)

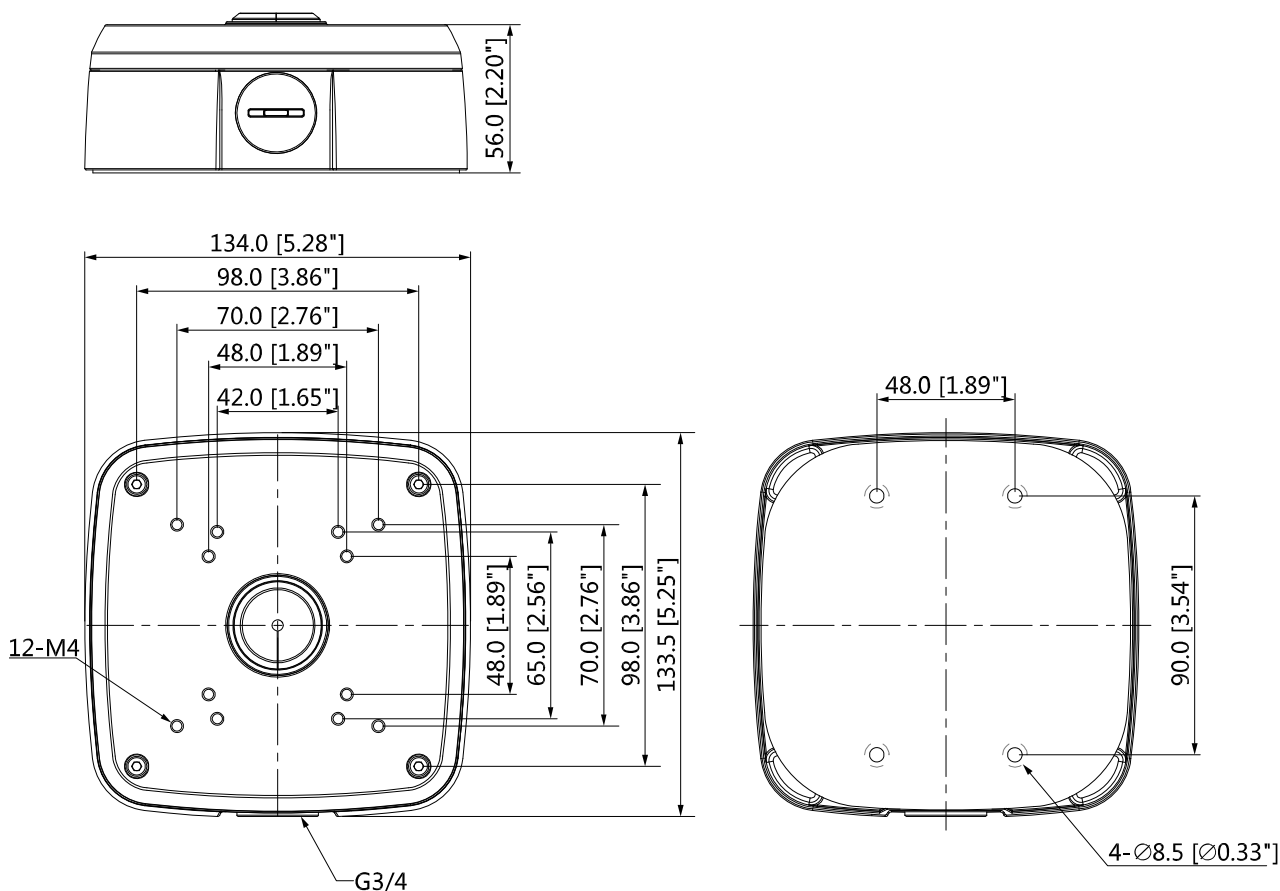

Application

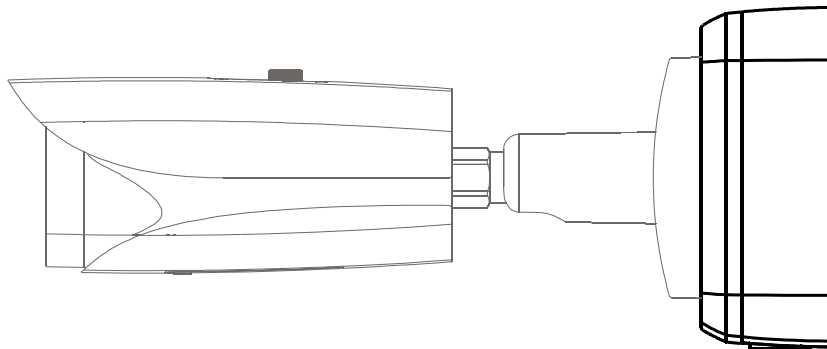

Paquet

- Boîte de raccordement étanche *1
- Vis M4x10 *4
- Vis ST6 *4
- Ancre en plastique *4
- Clé S3.0 *1